

三節式單馬達升降桌架

組裝及使用手冊



規格及零件總覽 -----Page 02

組裝說明 ----- Page 03、04

使用說明，錯誤碼除錯，安全事項說明----- Page 05、06

馬達規格:

輸入電壓:	100~240VAC
輸出電壓:	24VDC
承重:	80KG
最高速:	20MM/S
最高行徑:	650MM
桌板最小長度:	600MM
工作溫度:	5-40°C
馬達工作週期:	2 min.on and 18 min.off

零件總覽:

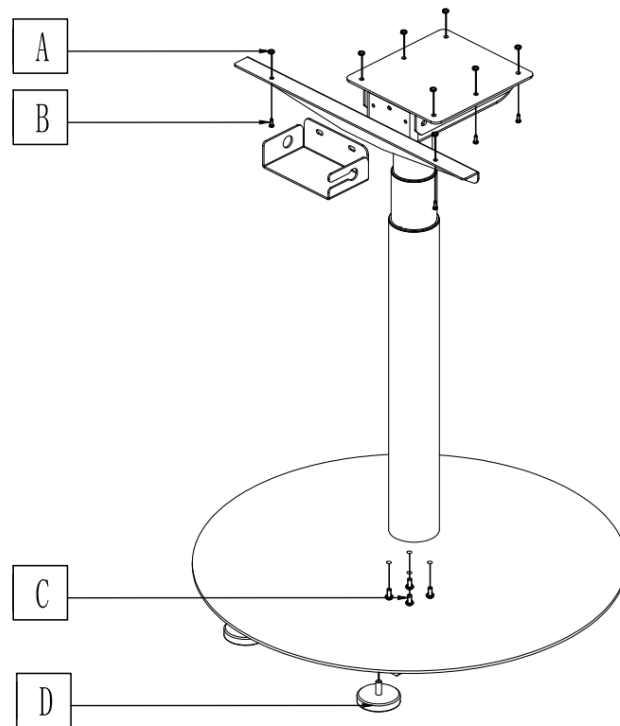

A	×8	B	×11	C	×10	D	×4	E	×1
F	×1	G	×1	H	×2	I	×1	J	×1

組裝說明:

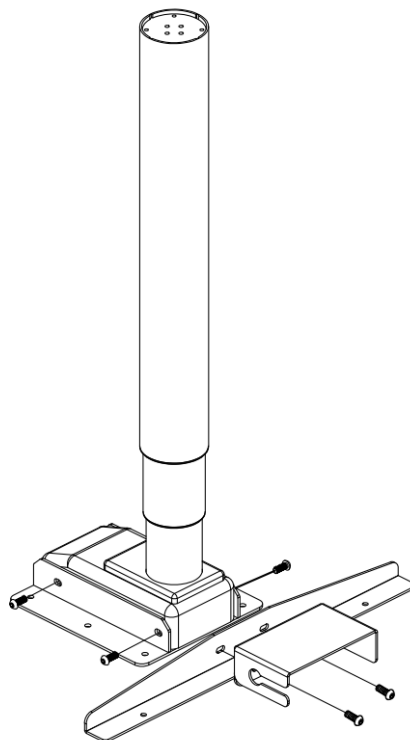
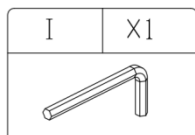
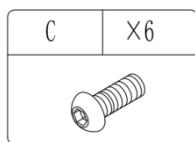

STEP1



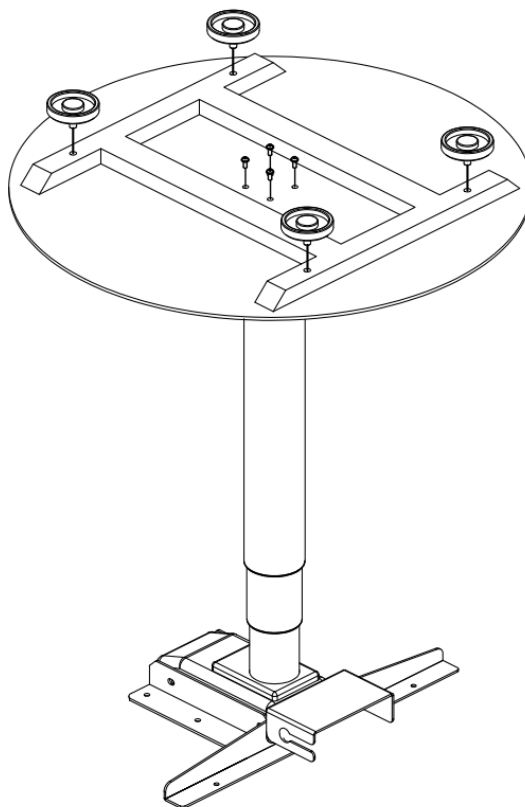
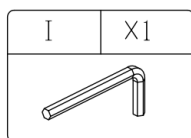
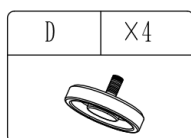
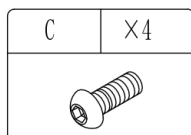

STEP2



STEP3

A	X8	G	X1
			

B	X9	J	X1
 ST4*16			

F	X1
	

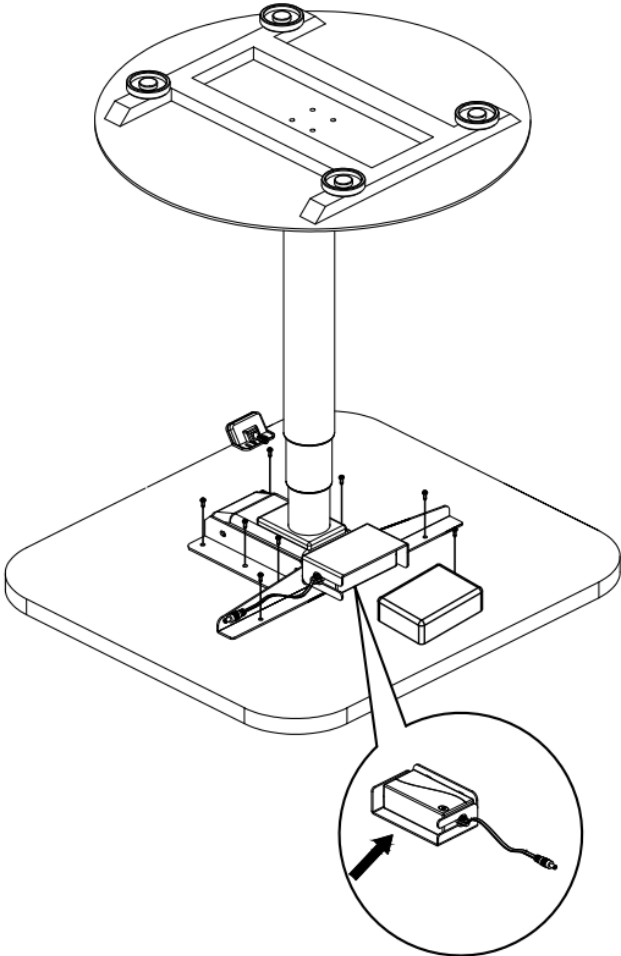

STEP4

B	X2
 ST4*16	

E	X1
	

H	X2
	

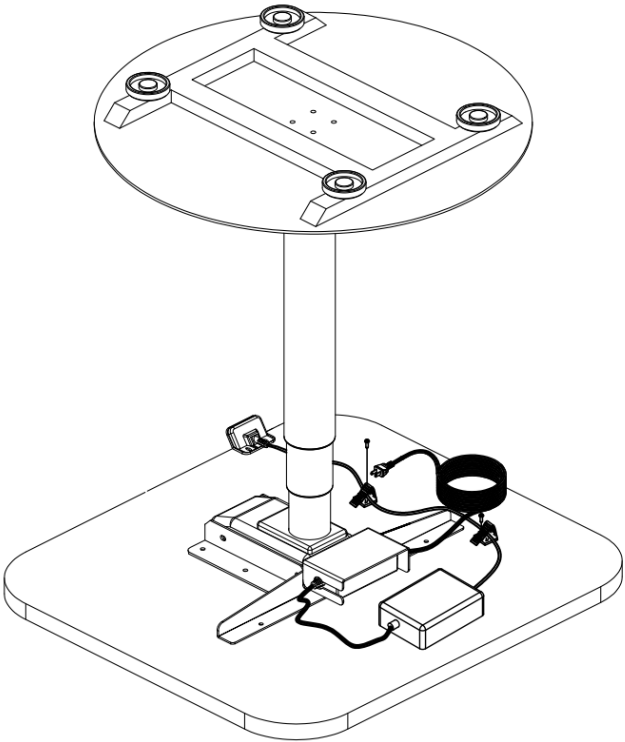

使用說明：

請依照下列圖示連接馬達及控制盒：

升降桌腳

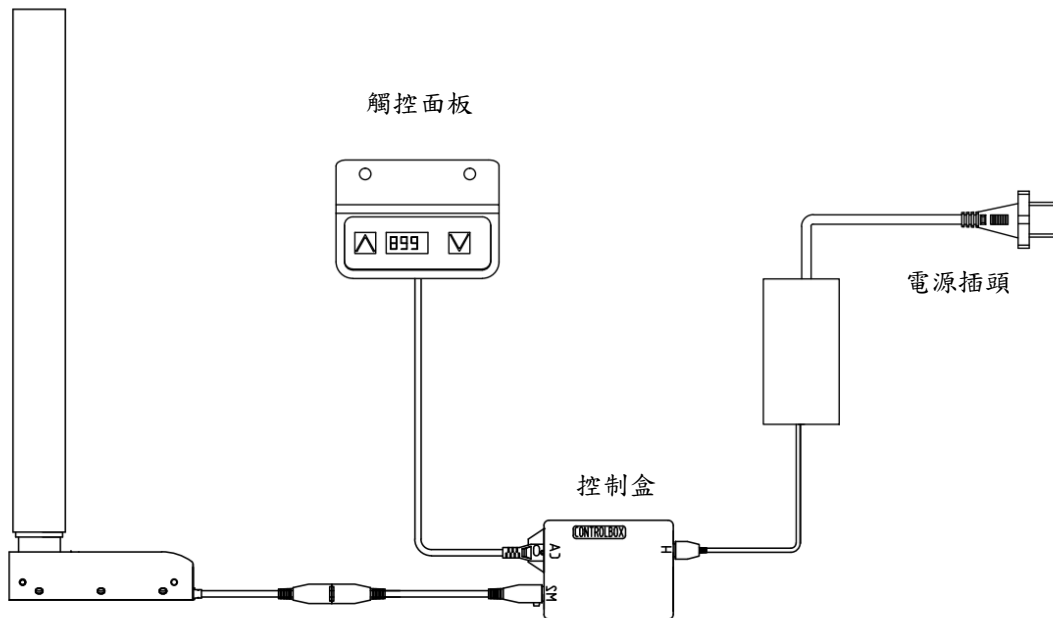

觸控面板使用說明：

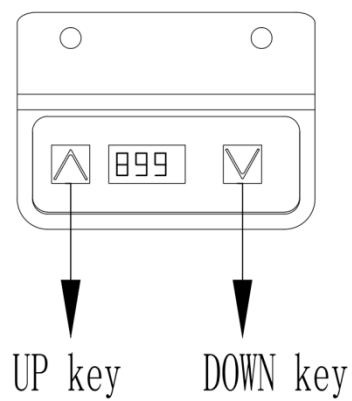

觸控面板按鍵功能說明：

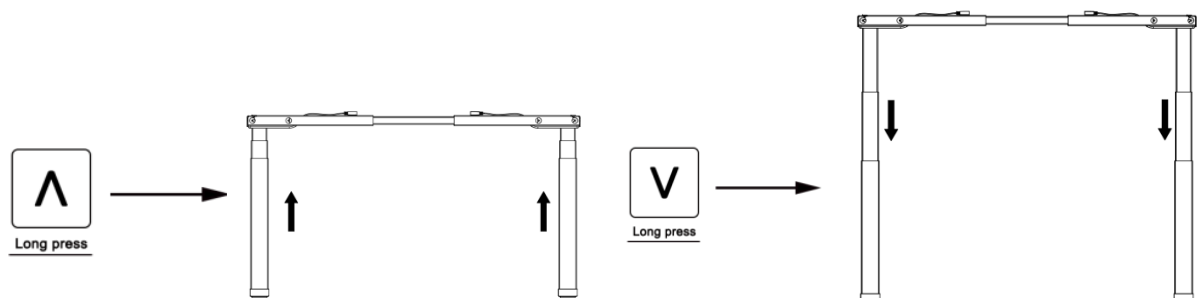

重設說明：長按下箭頭鍵即可重設

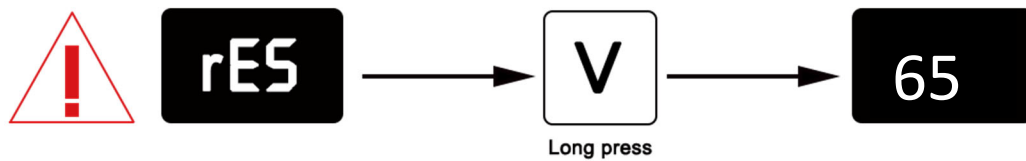

錯誤碼及除錯說明：

NO.	錯誤碼	除錯說明
1	Hot	1 等待 18 分鐘後重新使用 2 拔掉電源插頭等顯示螢幕關閉，重新插上電源插頭後錯誤碼就會清除。
2	RES	執行重設
3	E01	1 檢查連接線是否都連接正確，重新連接正確後等三秒鐘錯誤碼會自動清除。 2 將桌面上的雜物清除，重量減輕三秒鐘後錯誤碼會自動清除。 3 等待三秒鐘後錯誤碼如果沒有自動清除請聯繫廠商。
4	E06	執行重設步驟
5	E07	請清除桌面上雜物，確定桌面上重量不超過一百公斤。
6	E08	電壓過高，等電壓恢復錯誤碼會自動清除。
7	E09	電壓過低，等電壓恢復錯誤碼會自動清除。
8	E10	在馬達控制和通電情況下插入控制面板連接線，等候一秒鐘錯誤碼會自動清除。

安全事項說明：

1. 確保桌子的台生路徑沒有障礙物。
2. 確保所有電線長度都能適合桌面高度變化。
3. 安裝時保持手部清潔。
4. 孩童請遠離自動升降桌，控制器和動力裝置有觸電風險。
5. 確保所有電子元件遠離液體。
6. 不要坐、或站立在桌架上方；不要爬行或躺臥在桌架下方。
7. 請勿在桌面下方放置任何高於桌面最低高度的物體。
8. 請勿擅自拆開任何組件：桌腳、控制面板、馬達、齒輪箱以及傳動系統。
9. 請勿在通電時用水清洗產品。
10. 切勿使用損壞的電源線或插座。